

Przekrój poprzeczny

(z widokiem na przyczółek P2)
skala 1:50

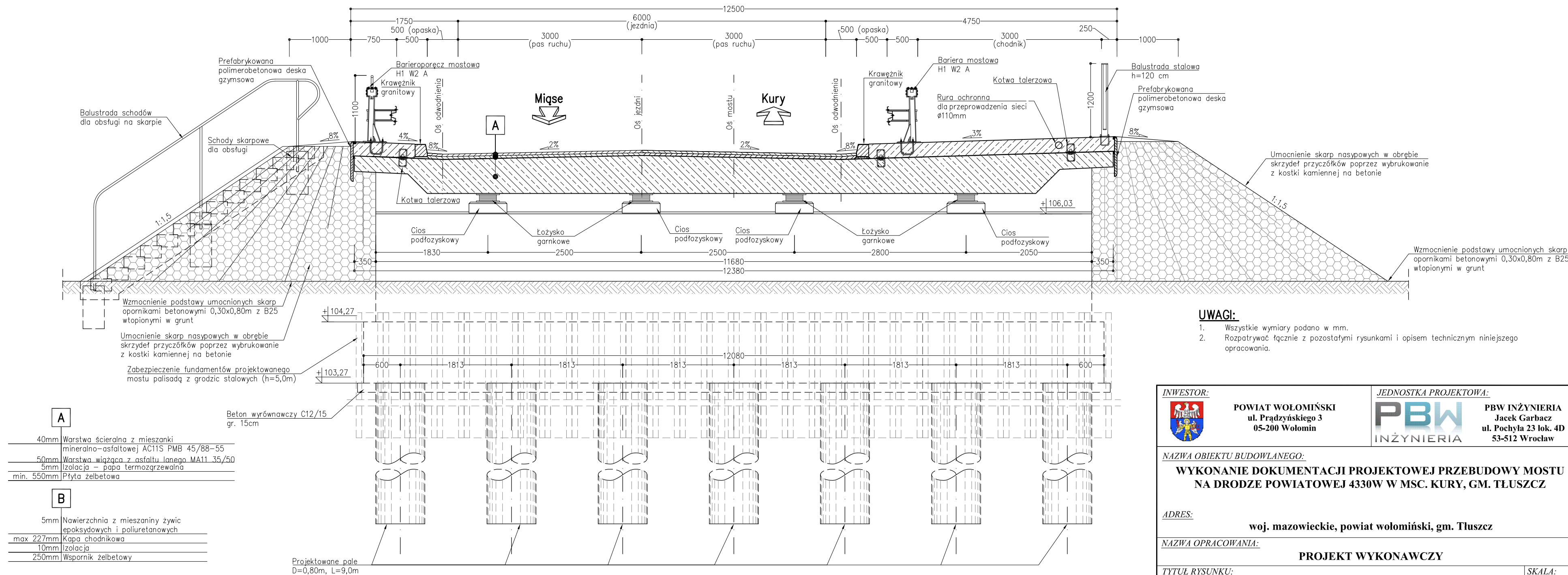

UWAGI:

1. Wszystkie wymiary podano w mm.
2. Rozpatrywać łącznie z pozostałymi rysunkami i opisem technicznym niniejszego opracowania.

| | |
|----------------------------------------------------------------------------------------------------------------------------------------------------------------------------|------------------------------------------------------------------------------------------------------------------------------------------------|
| INWESTOR:  POWIAT WOŁOMIŃSKI ul. Prądzynskiego 3 05-200 Wołomin | JEDNOSTKA PROJEKTOWA: PBW INŻYNIERIA PBW INŻYNIERIA Jacek Garbacz ul. Pochyla 23 lok. 4D 53-512 Wrocław |
|----------------------------------------------------------------------------------------------------------------------------------------------------------------------------|------------------------------------------------------------------------------------------------------------------------------------------------|

NAZWA OBIEKTU BUDOWLANEGO:
**WYKONANIE DOKUMENTACJI PROJEKTOWEJ PRZEBUDOWY MOSTU
NA DRODZE POWIATOWEJ 4330W W MSC. KURY, GM. TŁUSZCZ**

ADRES:
woj. mazowieckie, powiat wołomiński, gm. Tłuszcz

NAZWA OPRACOWANIA:
PROJEKT WYKONAWCZY

TYTUŁ RYSUNKU:
Przekrój poprzeczny z widokiem na przyczółek P2

SKALA:
1:50

| STANOWISKO: | IMIĘ I NAZWISKO: | SPECJALNOŚĆ: | NR UPRAWNIENI: | PODPIS: |
|--------------|-------------------------------|-----------------------------|---------------------|---------|
| Projektant | mgr inż. Roman Höffner | Specj. Konstr.-inżynieryjna | Uprawn. 84/83/WBPP | |
| Projektant | mgr inż. Stanisław Bolanowski | Specj. Konstr.-inżynieryjna | Uprawn. 113/DOŚ/15 | |
| Sprawdzający | dr inż. Józef Rabięga | Specj. Konstr.-inżynieryjna | Uprawn. 211/84/WBPP | |
| Opracowujący | mgr inż. Paweł Wątroba | | | |
| Opracowujący | mgr inż. Paweł Dorada | | | |
| Opracowujący | mgr inż. Ruslan Kostiuik | | | |
| Opracowujący | mgr inż. Grzegorz Śledziński | | | |
| Opracowujący | mgr inż. Marcelina Thai Van | | | |
| Opracowujący | mgr inż. Dawid Dasiak | | | |
| Opracowujący | mgr inż. Anna Malek | | | |

DATA: **PAŹDZIERNIK 2016** **NR RYSUNKU:** **M-03**

Szczegół – w obrębie krawężnika

skala 1:20

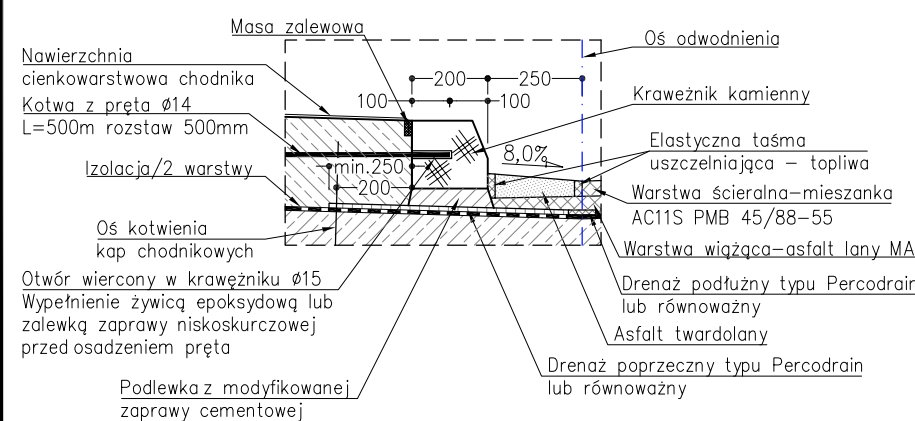

Szczegół – sączek

skala 1:20

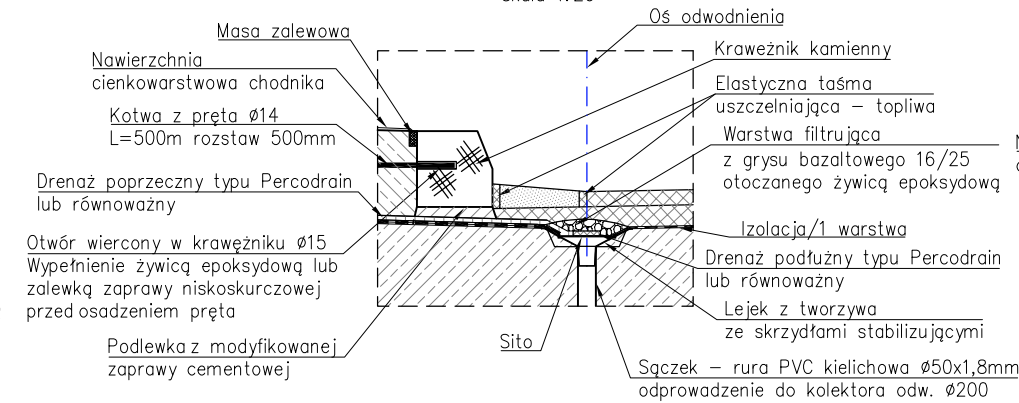

Szczegół – korytka

skala 1:20

